



**MI-MOBILE** *Xtura*

**Kompetenz-Register**

**Werkstatteinbauten von A-Z**



*Xtura* **STARK AUTARK**

# Inhaltsverzeichnis

## **Auflastung**

- Luftfederung Hersteller Hinterachse mit Auflastung Xtura

## **Batterie**

- Victron Lithium Akku 330 Ah

## **Differentialsperre**

- Sperrdifferential AirLocker Hinterachse für Mercedes

## **Fahrerhaussitze**

- Luftgefederte Schwingsitze ASN

## **Gastank**

- Festverbaute Gastanks

## **Hubstütze**

- Hubstützenanlage Xtura

## **Kaffeemaschine**

- Kaffeemaschine Nivona

## **Polster**

- Umpolsterung Dinette und Fahrerhaussitze Leder/Microvelour

## **Radträger**

- Kombi Regal mit Fahrradträger
- Thule Veloslide

## **Seilwinde**

- Seilwinde 4,5 t

## **Toilette**

- Arwinger Trenntoilette
- Clesana C1 Trockentoilette
- Cinderella
- OGO Trenntoilette

## **Trittstufe**

- Elektrische Trittstufe Fahrer/Beifahrer

## **Wasser**

- Desolyt Trinkwasseraufbereitung mit UV-C
- Certec Wasserfilter
- Autarx-Plus Wasseraufbereitung
- Filtradoc L Erweiterung Autarx-Plus
- tinyWASH Waschmaschine und Trockner

# Auflastung 4,5t

## Luftfederung Hersteller Hinterachse mit Auflastung Xtura



- Niveaueausgleich bei Beladung, Bodenfreiheit bleibt erhalten
- Auflastung möglich, dadurch höhere Zuladung

Luftfederung Hinterachse inkl. Gutachten zur Auflastung	1190.-€
Einbau Luftfederung	1050.-€
TÜV Abnahme inkl. Eintragung Auflastung	200.-€
<b>Gesamtpreis</b>	<b>2440.-€</b>

# Batterie

## Victron Lithium Akku 330 Ah



- Nachrüstung 2. 330 Ah Batterie für mehr Autarkie
- Klimaanlage kann länger über 12V Versorgung betrieben werden
- Kochen länger über Induktionskochfeld möglich, spart Gas.

2. Victron 330 Ah Batterie inkl. zusätzlicher Ladekabel	2350 €
Einbau Batterie in Heckgarage inkl. Anschluss, Programmierung und Herstellung Batteriehalter	550 €
<b>Gesamtpreis inkl. Einbau</b>	<b>2900 €</b>



# Differentialsperre

## Sperrdifferential AirLocker Hinterachse für Mercedes Sprinter 907/910 in Zusammenarbeit mit ORM

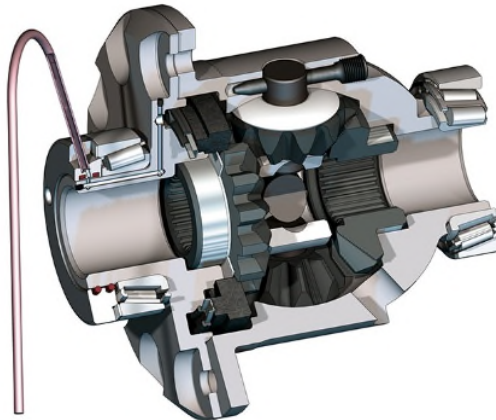

- Differentialsperre für echte Offroader. Sperrung 100% über pneumatisches Stellglied.

**Gesamtpreis inkl. Einbau**

**6500 €**

- optional Reifenfüllschlauchkit zum Anschluss an vorhandenen Kompressor für Sperrdifferential



**Preis**

**136 €**

# Fahrerhaussitze

## Luftgefederte Schwingsitze ASN



- besserer Seitenhalt gerade bei Geländefahrten, ergonomischer Sitz
- zusätzliche Luftfederung im Sitzgestell, dadurch höherer Fahrkomfort gerade bei schwierigen Passagen im Gelände

Sitze inkl. Geänderter Sitz- und Drehkonsole	7000 €
Einbau inkl. TÜV	2000 €
<b>Gesamtpreis inkl. TÜV Abnahme</b>	<b>9000 €</b>

**Sitze auch in Leder möglich, hier ist eine individuelle Beratung erforderlich.**

# Gastank

## Festverbaute Gastanks



- **Unabhängig von Wechselflaschen im europäischen Ausland**
- Tankadapter für unterschiedliche Tankpistolen im europäischen Ausland erhältlich
- Heizen während der Fahrt weiterhin möglich
- Betankung von außen
- Als Tank geprüft mit TÜV Abnahme

Tank	1400 €
TÜV Abnahme	300 €
Einbau (Im X-Tura aufgrund der Position des Gaskasten erhöhter Aufwand für feste Montage zum Rahmen)	1800 €
<b>Gesamtpreis inkl. Einbau</b>	<b>3500 €</b>

# Hubstütze

## Hubstützenanlage Xtura



- Waagrecht in wenigen Minuten
- Stabiler und sicherer Stand
- Sofort einsatzbereit
- Für Reisemobile bis 30 Tonnen zul. Gesamtgewicht
- Komplett hydraulisch
- Wegfahrerschutz: Betrieb bei laufendem Motor ist nicht möglich
- Einfaches und vollautomatisches Nivellieren per Knopfdruck
- Noteinzug der Stützen bei Stromausfall möglich

Hubstützensatz	5500 €
Einbau ca. 11h	1640 €
<b>Gesamtpreis inkl. Einbau</b>	<b>7400 €</b>



# Kaffeemaschine

## Kaffeemaschine Nivona



- kleine aber komplette Kaffeemaschine passend für die meisten Wohnmobile
- erhältlich auch in exklusivem Xtura Design
- einstellbare Kaffeemenge vom Espresso bis zur großen Tasse
- Bohnenbehälter für 250g Bohnen und Wasserbehälter für 1,4 Liter Wasser
- 1200 Watt

**Nivona Cube 4 schwarz/weiß**

**479 €**

**Nivona Cube 4 Xtura Design**

**679 €**

# Polster

## Umpolsterung Dinette und Fahrerhaussitze Leder/Microvelour



- viele Kombinationen möglich
- BiColor möglich
- Steppungen, farbige Nähte
- Individualisierung at it's best

**Gesamtpreis inkl. Einbau Microvelours ab**

**2990 €**

**Gesamtpreis inkl. Einbau Leder ab**

**4500 €**

# Radträger

## Kombi Regal mit Fahrradträger



- Fahrradträger fährt bis zu 1,5 Meter weit aus
- Ein- und ausfahrbar mit einzigartiger, patentierter Einhandbedienung
- Praktisches und komfortables Handling der Fahrräder – einfach außerhalb des Fahrzeugs
- Lässt sich für einfachen Zugang zu weiterer Ladung im Bereich des Fahrradträgers teilweise in die Garage schieben
- Robuste, sichere Fahrradhalter und Radbefestigungen mit Ratschenfunktion halten Ihr Fahrrad in Position
- Das Fahrrad kann ohne Werkzeuge in eine ideale Position gebracht werden, selbst wenn das Rad bereits am Träger befestigt ist
- Benötigt bei Nichtgebrauch wenig Platz – der Träger (ohne Fahrräder) lässt sich zur Seite schieben oder vollständig aus der Garage herausnehmen, sodass nur die Montageschienen auf dem Boden bleiben

Regal-Fahrradträger Kombi	2369 €
Einbau ca. 4,5h	700 €
<b>Gesamtpreis inkl. Einbau</b>	<b>3069 €</b>

# Radträger

## Thule Veloslide



- Fahrradträger fährt bis zu 1,5 Meter weit aus
- Ein- und ausfahrbar mit einzigartiger, patentierter Einhandbedienung
- Praktisches und komfortables Handling der Fahrräder – einfach außerhalb des Fahrzeugs
- Lässt sich für einfachen Zugang zu weiterer Ladung im Bereich des Fahrradträgers teilweise in die Garage schieben
- Robuste, sichere Fahrradhalter und Radbefestigungen mit Ratschenfunktion halten Ihr Fahrrad in Position
- Das Fahrrad kann ohne Werkzeuge in eine ideale Position gebracht werden, selbst wenn das Rad bereits am Träger befestigt ist
- Benötigt bei Nichtgebrauch wenig Platz – der Träger (ohne Fahrräder) lässt sich zur Seite schieben oder vollständig aus der Garage herausnehmen, sodass nur die Montageschienen auf dem Boden bleiben

Thule VeloSlide inkl. Montageschienen	1129 €
Einbau ca. 3,5h	571 €
<b>Gesamtpreis inkl. Einbau</b>	<b>1700 €</b>

# Seilwinde

## Seilwinde 4,5 t



- WARN EVO 10s Seilwinde
- inkl. Anbausatz
- Steckdosenverlängerung
- 2 in 1 Funk-/Kabelfernbedienung
- inkl. fernsteuerbares Relais um Seilwinde bei Nichtbenutzung stromlos zu schalten (wichtig, da Winde im Crashbereich sitzt, vermeidet Kabelbrand im Falle eines Unfalles)

Einbausatz Seilwinde	2650 €
Fernsteuerbares Relais	300 €
Montage inkl. Elektrik und Anpassungen ca. 16h	2550 €
<b>Gesamtpreis inkl. Einbau</b>	<b>5500 €</b>

# Toilette

## Trenntoilette Arwinger



- Kein Wasserverbrauch
- Längere Entsorgungsintervalle
- Keine Entsorgungsstation notwendig
- Keine Chemie

Einbausatz	1499.-€
Einbau Banktoilette Arwinger, Ausbau alte Toilette ca. 6h	900.-€
<b>Gesamtpreis inkl. Einbau</b>	<b>2399 €</b>

# Toilette

## Clesana C1 Trockentoilette



Clesana Trockentoilette nachrüstbar in jedem Fahrzeug.

- wasserloser Toilettengang
- keine Geruchsentwicklung durch einzelne Folienverschweissung
- keine Chemie notwendig- keine Wasserbelastung mehr durch Toilettenchemie
- Unabhängig von Entsorgungsstationen, Entsorgung über normalen Restmüll
- Kein zusätzlicher Mülleimer für Hygieneartikel notwendig
- entwickelt vom Schweizer Bundesamt für Umwelt für den medizinischen Bereich

Clesana Toilette mit Rundadapter inkl. Kabelmaterial und Relais	1600 €
Einbau Clesana - Ausbau Banktoilette, Öffnungen mit Dekorplatten verschließen, Tragfähige Unterkonstruktion herstellen	1400 € *
<b>Gesamtpreis</b>	<b>3000 €</b>

\* Reduzierung um 500 € wenn werkseitig vorbereitet

# Toilette

## Cinderella Travel Verbrennungstoilette



- kein Fäkalientank erforderlich
- kein lästiges Entleeren
- benötigt kein Wasser (-anschluss)
- keine Chemikalien notwendig

Cinderella Travel inkl. Montagekit und Beutelspender	4650.-€
Einbau inkl. Herstellung Gasanschluss und Eintragung ca. 10h	1500 € *
<b>Gesamtpreis inkl. Einbau</b>	<b>6150 €</b>

\* Reduzierung um 500 € wenn werkseitig vorbereitet



# Toilette

## OGO Trenntoilette



Die neue OGO® Trenntoilette ist das Ergebnis intensiver Entwicklungsarbeit. Sie vereint die Vorteile einer Komposttoilette mit höchstem Komfort, einem modernen Look und sehr wenig Platzbedarf.

Die Trenntoilette bietet ein elektrisches Rührwerk sowie eine LED, die leuchtet, wenn der Füllstand sich dem Maximum nähert. Wie alle hochwertigen Trenntoiletten benötigt die OGO® kein Wasser, keine Chemie und ist völlig frei von unangenehmen Gerüchen.

## Produkt Highlights

Elektrisches Rührwerk

Feststoffbehälter komplett entnehmbar

OGO Trenntoilette	1350 €
Einbau OGO, alte Toilette ausbauen, Öffnungen mit passenden Dekorholz verschließen, tragfähige Unterkonstruktion einbauen	1550 € *
<b>Gesamtpreis inkl. Einbau</b>	<b>2900 €</b>

\* Reduzierung um 500 € wenn werkseitig vorbereitet

# Trittstufe

## Elektrische Trittstufe Fahrer/Beifahrer



- Tragkraft: 240 kg
- Ausfahrzeit: 2 Sekunden
- Grundausstattung: integrierte Hinderniserkennung (Autostop), 2 Halter, LED-Beleuchtung
- In eingefahrenem Zustand kaum sichtbar (nur Sprinter)
- Ideale Einstiegshöhe durch Schwenkmechanismus
- Zeitloses Design

Satz Trittstufen	2470 €
Einbau inkl. Einbau und Anschluss an Türkontakte	1490 €
<b>Gesamtpreis inkl. Einbau</b>	<b>5300 €</b>

# Wasser

## Desolyt Trinkwasseraufbereitung mit UV-C



**Trinkwasserdesinfektion** im Durchflussverfahren **ohne** Chemie, die clevere und **umweltfreundliche** Lösung für die Frischwasserdesinfektion in allen **mobilen** Fahrzeugen wie Reisemobile und Booten.

Die Geräte arbeiten **ohne** Geschmacksveränderung des Wassers auf biologischem Wege. Während des Wasserbezugs aus dem Tank werden eventuell vorhandene Keime im Durchflussverfahren durch Einwirkung von ultraviolettem Licht **inaktiviert**. Dieses Verfahren ist **anerkannt** wirksam, **zertifiziert** und wird z.B. auch von kommunalen Wasserversorgern angewandt.

Da die Geräte mit speziellen Leuchtdioden arbeitet und nur bei Wasserentnahme laufen, ist der Stromverbrauch **sehr gering** und die **Lebensdauer sehr hoch**.

Desolyt Duo Einbausatz	1369 €
Einbau ca. 2,5h	375 €
<b>Gesamtpreis inkl. Einbau</b>	<b>1744 €</b>
Optionale Fernanzeige inkl. Einbau	370 €

# Wasser

## Wasserdesinfektion Lilie Certec-Filter

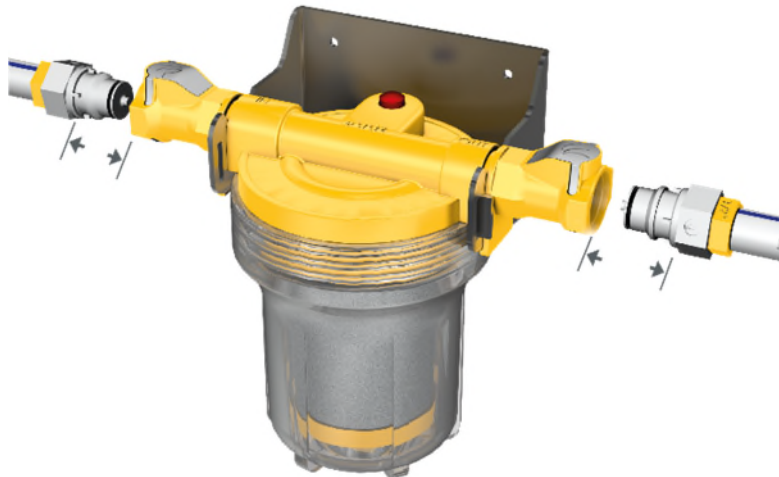

- höchstmöglicher Durchfluss
- minimierter Druckverlust
- sehr hoher Keimschutz
- extrem hohe Filterleistung
- spezielle Aktivkohle aus Bio-Kokos
- extrem hohe Molekularsiegung
- extrem hohe Breitbandabsorbtion
- integrierte Entlüftungsfunktion
- patentrechtlich geschützt
- systemmodular im Lilie TWSWG
- einzigartiges integriertes Filtersystem
- einzigartig keimentziehend
- trinkwasserzertifiziert

Einbausatz Certec Filteranlage	199 €
Einbau ca. 2h	300 €
<b>Gesamtpreis inkl. Einbau</b>	<b>499 €</b>

# Wasser

## Wasseraufbereitung Unbegrenzt Duschen 1000 Liter Frischwasser an Bord Autarx-Plus Wasseraufbereitung



Mit der Synchronisation und Anordnung von speziellen Filtermodulen bereitet das AUTARX System Ihr Grauwasser zu Brauchwasser auf.

In 5 Filtrationsstufen wird das Wasser über einen Sedimentfilter, anschließend über einen Aktivkohleblockfilter in das Hauptmodul – eine Umkehrosmembran mit einer Porengröße von  $0,0001\mu\text{m}$  – geleitet, durch die Porengröße gelangen nur noch Wassermoleküle auf die Frischwasserseite des Systems, anschließend durchläuft das bereits gereinigte Wasser nochmals einen Aktivkohlefilter und eine Ultrafiltrationsmembran.

Preis Autarx L passend für 140L Frischwassertank	2199 €
Einbau ca. 7 h	1150 €
<b>Gesamtpreis inkl. Einbau</b>	<b>3349 €</b>

# Wasser

## Filtradoc L (optionale Ergänzung zu Autarx L, um Trinkwasserstandard zu erreichen)



Unsere FILTRADOC Serie wurde für die Filtration nach dem Frischwassertank entwickelt. Trotz regelmäßiger Tankhygiene verbleiben oft Reststellen die das Reinigungsmittel nicht erreicht. Hier können sich Keime weiter entwickeln und das Wasser negativ beeinflussen. Selbst bei einem ordentlich gereinigten Tank kann es nach wenigen Tagen zu einer Keimbildung kommen. Die Wasserqualität die beim Befüllen zur Verfügung steht ist je nach Land unterschiedlich. In südlichen Ländern finden sich oft Einträge von Chlor oder anderen chemischen Zusätzen, die einer Verkeimung oder bakteriologischen Belastung, im Leitungswasser entgegenwirken sollen. Mit Befüllfiltern die nur auf Sedimente (Sand, Rost, Grobpartikel) ausgelegt sind, werden diese Stoffe nicht eliminiert. Um ein Höchstmaß an Sicherheit zu erlangen ist es empfehlenswert das Wasser nach dem Tank zu filtrieren.

Hier setzt die **FILTRADOC** Serie an. Unser Filtrationsprinzip ist über alle Produktvarianten gleich.

### **Filterstufe 1: Sedimentfilter**

### **Filterstufe 2: Aktivkohlefilter**

### **Filterstufe 3: Ultrafiltrationsmembran**

Die Produkte unterscheiden sich in Durchfluss und Kapazität. Eine Ausnahme bildet der FILTRADOC-L, bei dieser Variante ist noch zusätzlich ein spezielles Granulat integriert, durch welches der Kalk im Wasser minimiert wird.

Durch den Einsatz einer Ultrafiltrationsmembran als letzte Filterstufe kann die volle Kapazität der Filter genutzt werden. Das bedeutet z. B. bei FILTRADOC-L rund 60.000 Liter Filterleistung ohne Zeitlimit. Was unsere Filtersysteme nicht nur sicher sondern auch überdurchschnittlich wirtschaftlich macht

Preis Autarx L passend für 140L Frischwassertank	849 €
Einbau ca. 3 h	500 €
<b>Gesamtpreis inkl. Einbau</b>	<b>1349 €</b>

# Waschmaschine mit Trockner

tinyWASH, edles Design, kompakte Bauweise, Komfort auf Reisen



- Mit einem Gewicht von 17kg, einer Eibautiefe von nur 35cm und einer Breite von 58cm findet die tinyWASH in der Garage vom Xtura Platz in der vorhandenen Nische auf der Fahrerseite.
- Minimaler Stromverbrauch: Durch die Möglichkeit die Maschine mit bis zu 60 Grad Celsius warmem Wasser aus dem Bordnetz zu speisen wird die elektrische Leistungsaufnahme auf ein Minimum reduziert
- Niedriger Wasserverbrauch: Schnellwaschgang ca.12 Liter, Vollwaschgang 18 – 24 Liter
- Großes Trommelvolumen: trotz kompakter Bauweise Trommelvolumen 17 Liter und Beladung mit bis zu 3,3kg Wäsche

tinyWASH WT-1 – EU in weiß	1669 €
Einbaukit	289 €
Wasserhebeanlage	119 €
Montagematerial	120 €
Einbau inkl. zusätzlicher 230V Steckdose, Anschluss an Frischwasser und Abwasser ca. 7 h	1050 €
<b>Gesamtpreis</b>	<b>3247 €</b>



## **TWIN-MONOTUBE-PROJEKT-AT-HD-MONOBLOC** **8,5 x 18“ , ET47 , 6x130/84.1mm**

seidenmatt-schwarz

Artikel-Nr.: **AT1-18-BLK-SPR3-ZERO**

Echte Allterrain Felge mit extra hoher Festigkeit.

MONOBLOC ( = einteilige Version)

1400 kg geprüfter Radlast

TÜV-gemäße Freigängigkeit der Bremsen

Selbstverständlich mit TÜV Gutachten

Made in Europe

Erstausrüsterqualität

100% Röntgenprüfung

OEM-Legierung mit Wärmebehandlung für eine höhere Festigkeit bei niedrigerem Gewicht

Vollautomatische CNC-Bearbeitung

CASS-Test-beständige wintertaugliche OEM-Lackierung

Zertifiziertes Qualitätsmanagement nach OEM-Anforderungen (IATF,DIN-ISO, KBA etc..)

**€ 529,- / Stück**

inkl. 19% MwSt., ggf. zuzüglich Reifen, RDK-Sensoren, Tachoangleichung, Montage, Farbvarianten ggf. mit Aufpreis.





## **TWIN-MONOTUBE-PROJEKT-AT-HD mit Anfahrtring 8,5 x 18", ET 47, 6x130/84.1mm**

seidenmatt-schwarz

Artikel-Nr. **AT1-18-BLK-SPR3**

Echte Allterrain Felge mit extra hoher Festigkeit.

Austauschbarer, geschraubter Anfahrtring

1400 kg geprüfter Radlast

TÜV-gemäße Freigängigkeit der Bremsen

Selbstverständlich mit TÜV Gutachten

Made in Europe

Erstausrüsterqualität

100% Röntgenprüfung

OEM-Legierung mit Wärmebehandlung für eine höhere Festigkeit bei niedrigerem Gewicht

Vollautomatische CNC-Bearbeitung

CASS-Test-beständige wintertaugliche OEM-Lackierung

Zertifiziertes Qualitätsmanagement nach OEM-Anforderungen (IATF, DIN-ISO, KBA etc..)

**€ 699,- / Stück**

inkl. 19% MwSt., ggf. zuzüglich Reifen, RDK-Sensoren, Tachoangleichung, Montage, Farbvarianten ggf. mit Aufpreis



## **Borbet CW 7**

**7,5 x 18“ ET47 oder 8 x 18“ ET 50**

black-matt

Hohe Radlasten.

Prägnante Optik

Für Transporter, Offroadler, Wohnmobil.



**€ 339,15 oder € 343,91 / Stück**

inkl. 19% MwSt., ggf. zuzüglich Reifen, RDK-Sensoren, Tachoangleichung, Montage, ggf. Farbvarianten mit Aufpreis



## **BORBET CW8** **8 x 18“ ET48**

mistral anthracite glossy

Für Reisemobile und 4x4 Fahrzeuge  
Überzeugt mit beeindruckenden Radlasten von 1.400 kg  
Innovative Designelemente  
Dezentes Tiefbett,  
Präzise gefräste Fenster  
Unverkennbare Beadlock-Optik

**€ 332,- / Stück**

inkl. 19% MwSt., ggf. zuzüglich Reifen, RDK-Sensoren, Tachoangleichung, Montage, Farbvarianten ggf. mit Aufpreis



Alurad Delta 4x4 Klassik, Schwarz Matt 18“

**Ab 413,53 €** inkl. 19% MwSt., ggf. zuzüglich Reifen, RDK-Sensoren, Tachoangleichung, Montage



Alurad Delta 4x4 Klassik\_B Rugged Gunmetal 18“

**Ab 742,26 €** inkl. 19% MwSt., ggf. zuzüglich Reifen, RDK-Sensoren, Tachoangleichung, Montage



Alurad Delta 4x4 Force Forged Schwarz Matt 20“

**Ab 2.320,50 € \*** inkl. 19% MwSt., ggf. zuzüglich Reifen, RDK-Sensoren, Tachoangleichung, Montage



## Continental VanContact Camper

255/55 R18 120 R

€ 281,32

Robuste Konstruktion für hohe Sicherheit  
Gemäß den Anforderungen an Wohnmobil- Reifen (CP-Standards)  
Hervorragendes Handling und Bremsen auf trockenen Fahrbahnen.  
Gute Bremsleistung auf nassen, matschigen und verschneiten Straßen  
Hohe Sicherheit für Reisen mit Wohnmobilen unter erhöhter Ladung.

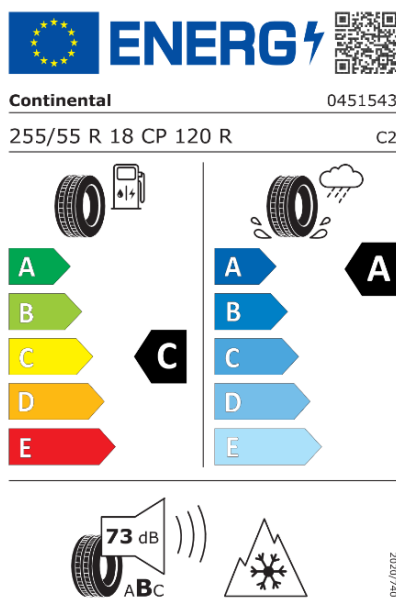



**Loder #AT1**  
**LT255/55R18 118T**

**€ 270,73**

Tief heruntergezogenen Profilblöcke für ausgezeichnete Griffigkeit  
Zusätzliches Seitenprofil bietet Schutz vor Beschädigungen  
Die Lauffläche des Loder AT #1 ist im Stil eines All-Terrain-Reifen gestylt  
Ausgewogene Fahreigenschaften  
Geringe Abrollgeräusche  
Zusätzliche Lamelleneinschnitte sorgen darüber für Griffigkeit bei Regen und Schnee  
Hohe Traglast von 1.320kg  
Geschwindigkeitsfreigabe bis 190km/h  
Einseitig mit dem weißen Schriftzug  
Nicht laufrichtungsgebunden

Reifenlabel:

3PSMF

Kraftstoffeffizienz: C2

Nasshaftung : D

externes Abrollgeräusch: 73dB(B)



**BF GOODRICH ALL-TERRAIN T/A KO2**  
**LT265/60R18 119/116S LRE RBL**

**€ 305,60**

BF Goodrich®'s widerstandsfähigster Geländereifen  
 Abenteuer sowohl auf, als auch abseits der Straße  
 Für Geländefahrten mit SUV, Geländewagen und Leicht-Lkw  
 Starke Bodenhaftung – auf der Straße und Offroad  
 Robuste Reifenflanke  
 Versetzte Schulterblöcke für bessere Manövrierfähigkeit auf weicher Erde und in tiefem Schnee  
 Fortschrittliches Profildesign für verbesserte Langlebigkeit  
 Widerstandsfähig gegen Durchstiche der Reifenflanke  
 Dicke Schutzfläche an der Schulter wehrt Beschädigungen ab. Der Ganzjahresreifen  
 Selbstsperrende 3-D-Lamellen für leistungsstarken Offroad-Grip.  
 Schlammabweisende Rillen und versetzte Schulterblöcke bieten Traktion auch auf schwierigem Untergrund.  
 Zuverlässige Manövrierfähigkeit – insbesondere mit verringertem Reifendruck.

<b>BF Goodrich</b> <small>Tires</small>	
<b>Produktdatenblatt</b>	
Verordnung (EU) 2020/740	
Marke	BFGOODRICH
Profilausführung	ALL-TERRAIN T/A KO2
Artikelnummer	620669
Dimension	LT265/60R18
Tragfähigkeitsindex	119
Tragfähigkeitsindex für Zwillingmontage	116
Geschwindigkeitsindex	S
Kraftstoffeffizienzklasse	E
Nässehaftungs-kategorie	B
Klassifizierung externes Rollgeräusch	B
Externes Rollgeräusch	74 dB
Winterreifen (3PMSE)	Ja
Produktionsbeginn	30/14
Produktionsende	
Zusätzliche Informationen	LT265/60R18 119/116S TL ALL-TERRAIN T/A KO2 LRE RBL GO
Zusätzlicher Tragfähigkeitsindex	
Tragfähigkeitsindex (doppelt, für zusätzliche Leistungsbeschreibung)	
Geschwindigkeitsindex zum zusätzlichen Tragfähigkeitsindex	

<b>ENERGY</b>	
620669	
BFGOODRICH	
LT265/60R18 119/116 S C2	



## General Grabber AT3

265/60 R 18 119/116S

€ 204,20

Außergewöhnliche Traktion auf jedem Untergrund  
Zahlreiche Griffkanten in der innovativen Lauffläche  
Beste Übertragung von Antriebs- und Bremskräften.  
Effiziente Selbstreinigung  
Massive Blöcke von der Reifenschulter bis in die Seitenwand  
Schutz vor seitlichen Beschädigungen durch Steine, Felsen und Schutt.  
Felgenschutzrippe schützt Reifen und Felge im Wulstbereich  
Robusten Gummimischung mit verstärkten Blockreihen  
Lange Lebensdauer  
Maximum an Komfort

**Grabber AT3**

---

**LT 265/60 R 18**  
**119/116 S**  
**10PR FR LRE**

04 50 887

4 032344 000282

**ENERGY**

General Tire 0450887

LT 265/60 R 18 119/116 S C2

A	A
B	B
C	C
D	D
E	E

75 dB

ABC

IN-AT/DE





## COOPER Discoverer® AT3 LT™ LT265/60 R 18 119 S

Durable Tread Technology™



Für schwere Lasten bei geringerem Verschleiß

Gleichmäßige Abnutzung durch „ARC TECHNOLOGY“

Hervorragendes Handling fördert.

„Whisper Grooves“ reduziert Abrollgeräusche

Steinauswurfleisten

 **ENERG** 

COOPER® 590480

LT265/60R18 119/116 S C2

Parameter	Rating
Fuel consumption	A
Rolling resistance	A
Wet grip	C
Braking distance	E
Sound power level	73 dB (ABC)
Winter performance	None (Snowflake icon)

2020/740

**GEOLANDAR  
A/T G015**



## **Yokohama GEOLANDAR A/T G015** **LT265/60R18 119/116S**

Gute Laufleistung

Widerstandsfähig gegen Risse und Schnittverletzungen

Schneeflockensymbol

Fortschrittliche Laufstreifen-Technologie mit 3D-Lamellen und optimiertem Profil-Negativ

Kraftvolles Profil- und Seitendesign

Fortschrittliche Laufstreifen-Mischung

Optimiertes Profildesign für eine bessere Traktion.

4 Hauptprofilrillen verbessern die Wasserableitung

Erhöhte Sicherheitsreserven bei Aquaplaning und verbessertes das Nassbremsen.

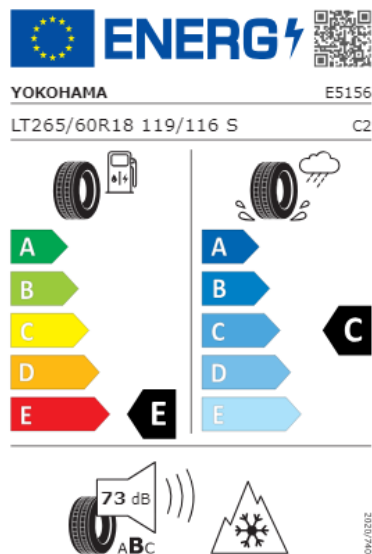



## Komplettradsatz Borbet CW7

€ 2.737,00

4x Leichtmetallrad CW7 8x18" ET50, LK6x130

4x Reifen BF Goodrich AT T/A KO2, 265/60 R18 119/116 S

4x Reifendrucksensor

Montiert und gewuchtet



## Komplettradsatz Borbet CW7

€ 2.469,00

4x Leichtmetallrad CW7 8x18" ET50, LK6x130

4x Reifen General Grabber AT3, 265/60 R18 119/116 S

4x Reifendrucksensor

Montiert und gewuchtet



## **Komplettradsatz Borbet CW7**

**€ 2.850,00**

4x Leichtmetallrad CW7 7,5x18" ET47, LK6x130

4x Reifen Conti VanContact Camper, 255/55 R18 119/116 S

4x Reifendrucksensor

Montiert und gewuchtet



## **Komplettradsatz Borbet CW7**

**€ 2.790,56**

4x Leichtmetallrad CW7 7,5x18" ET47, LK6x130

4x Loder #AT1, 255/55 R18 118T

4x Reifendrucksensor

Montiert und gewuchtet

Alle Abbildungen sind beispielhaft und können alternative Reifendimensionen, Felgenreößen, Farb- und Designvarianten darstellen.